

## Casquillo guía broca con valona

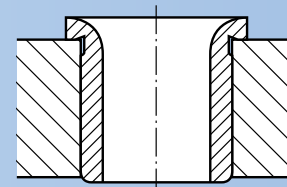
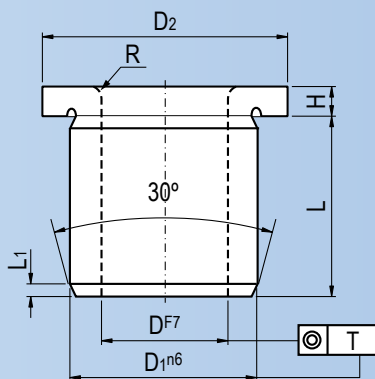

### CARACTERÍSTICAS TÉCNICAS:

**Material**.....: Acero de cementación y temple

**Tratamiento**..: Cementado y templado

**Dureza** .....: 60-62 HRC

**Acabado** .....: Rectificado en sus diámetros

**Tolerancias** ..: F7 para D (diámetro interior); n6 para D1 (diámetro exterior)

Diámetro interior D	D1	D2	L		H	L1	R	T
			Corto	Largo				
2,0-2,6	5	8	4	7	2	1	1	0,01
2,7-3,3	6	9	5,5	9,5	2,5	1	1	0,01
3,4-4,0	7	10	5,5	9,5	2,5	1	1	0,01
4,1-5,0	8	11	5,5	9,5	2,5	1	1	0,01
5,1-6,0	10	13	7	13	3	1,5	1,25	0,02
6,1-8,0	12	15	7	13	3	1,5	1,25	0,02
8,1-10	15	18	9	17	3	2	1,5	0,02
10,1-12	18	22	8	16	4	2	1,5	0,02
12,1-15	22	26	12	24	4	2	1,5	0,02
15,25-18	26	30	12	24	4	2	1,5	0,02
18,25-22	30	34	15	31	5	3	2,5	0,02
22,25-26	35	39	15	31	5	3	2,5	0,02
26,25-30	42	46	20	40	5	3	2,5	0,02
30,25-35	48	52	20	40	5	3	2,5	0,04
35,5-42	55	59	25	51	5	3,5	3	0,04
42,5-48	62	66	24	50	6	3,5	3	0,04
48,5-55	70	74	24	50	6	3,5	3	0,04
56-62	78	82	29	66	6	3,5	3	0,04