

# PASADORES DE GUIA

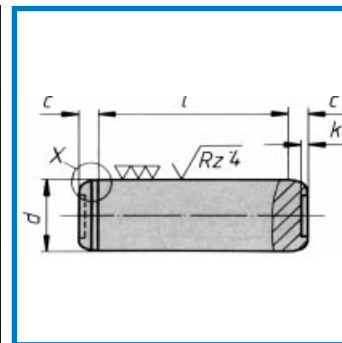

Disponible en todas las calidades de acero  
Diámetro: 4-20 mm.  
Longitud: 10-70 mm.  
También: templado total  
templado por cementación  
tratamiento de afinación

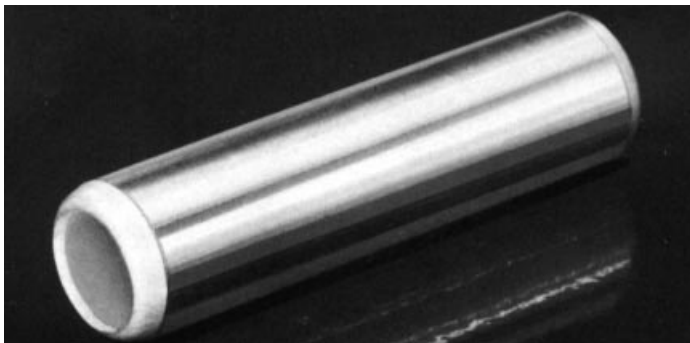

## Pasador de guía

Conformación en frío  
Ambos extremos idénticos  
Tolerancias cerradas  
Imprescindible en el montaje automático (alimentación)

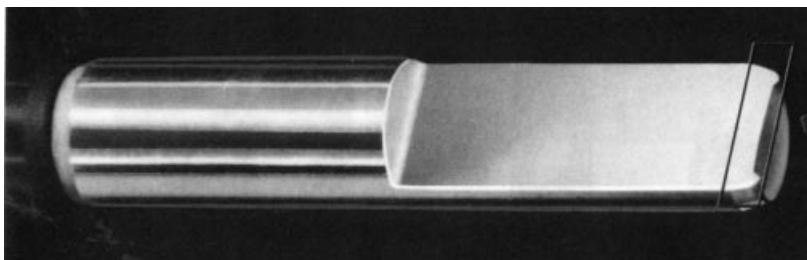

Sin cantos vivos  
Transición parabólica