

DADOS GUIAS

Dado guía dos anchos, fijo N° 6322-2

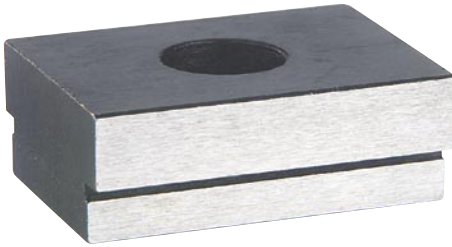

Material: Acero cementado y rectificado.



Referencia	Canal Máq.	Canal Útil	H	L	Torn. DIN 912	Gram.
63222-01	10	20	10	22	M6x10	20
63222-02	12	20	10	22	M6X10	25
63222-03	14	20	10	25	M6X16	28
63222-04	16	20	10	25	M6X16	30
63222-05	18	20	10	25	M6X16	30
63222-06	20	20	**	**	M6X16	35
63222-07	22	20	12	32	M6X16	50
63222-08	24	20	12	32	M6X16	55
63222-09	28	20	12	32	M6X16	60
63222-10	36	20	12	32	M6X16	75

** Reemplazado por Referencia 63221-06.

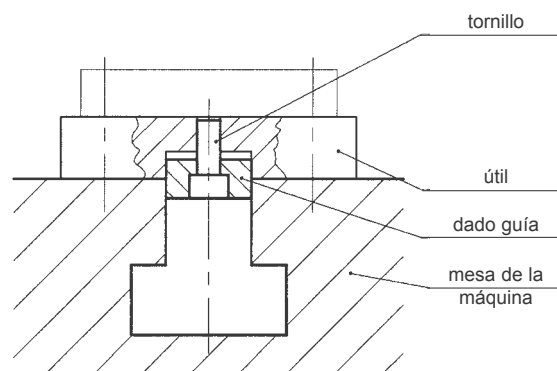
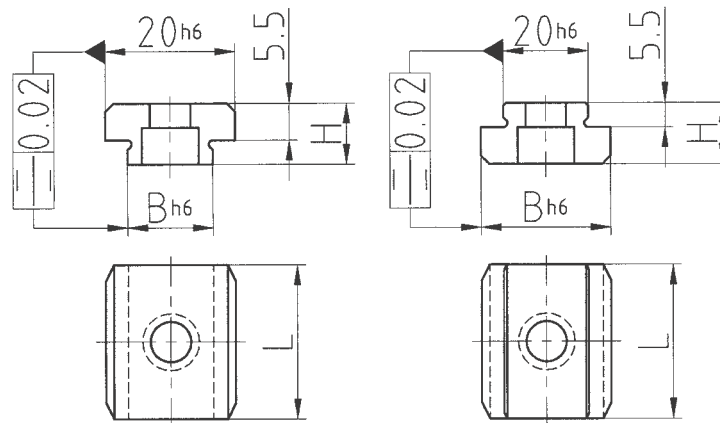

Los dados guía de precisión sirven para la alineación y colocación rápida de mordazas, aparatos divisores y piezas paralelamente a las ranuras de la mesa de las máquinas fresadoras, taladradoras u otras máquinas herramientas, sin necesidad de comparador. Los dados guía rectificadas con precisión y pequeña tolerancia disminuyen el tiempo de utilizar la máquina y aumentar la precisión de sus productos.

De acuerdo con las posibilidades de los montajes se crearon 3 clases de dados guía de precisión para ranuras, de los que Ud. Puede elegir el más adecuado para sus fines.